

## ДРУ-ЭПМ регуляторы-сигнализаторы уровня кондуктометрические. Чертежи и схемы.

Габаритные и установочные размеры преобразователя передающего ДРУ-ЭПМ (ПВ-2)

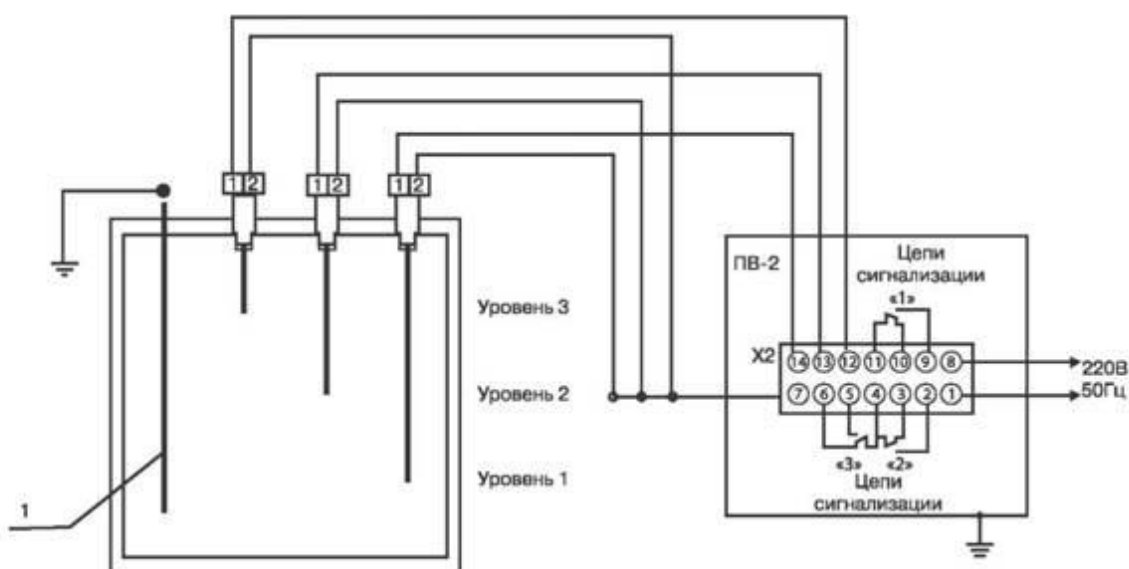
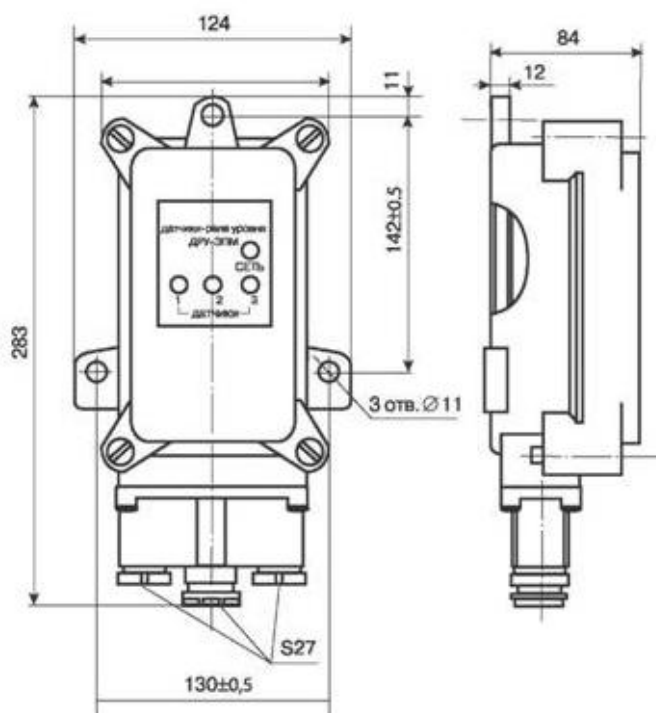

- б) –Вариант схемы подключения прибора для резервуара из непроводящего материала  
1 – дополнительный металлический электрод

Схемы электрические подключения прибора ДРУ-ЭМП

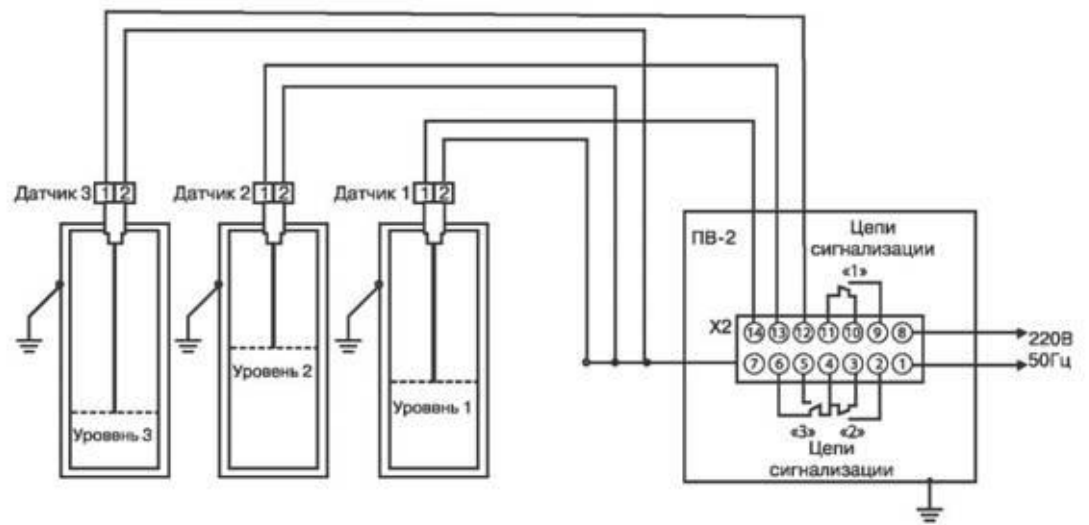

а) –Вариант схемы подключения прибора для металлических резервуаров